

. . . Aanvullende instructie

Toelichting

Deze aanvullende instructie vervangt paragraaf 3.8 uit de installateurshandleiding versie 1.0. Bewaar deze instructie daarom bij de installateurshandleiding.

3.8 Vervangen klepaandrijving

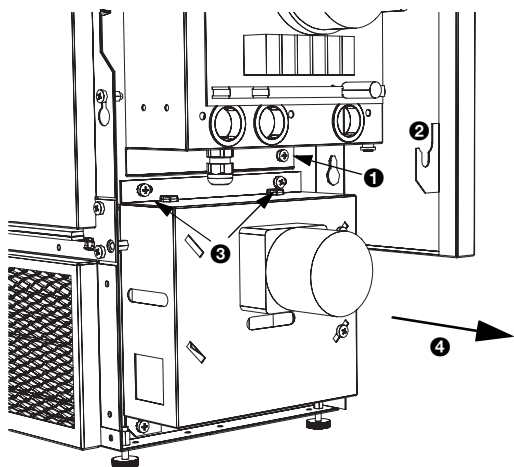

1. Zet het toestel uit en sluit de spanning af (trek de stekker er uit of draai de hoofdschakelaar om).
2. Verwijder de zijkappen (zie paragraaf 3.2) of de ombouw van het toestel.
3. Verwijder het aanzuigrooster (model met omkasting) of het aanzuigkanaal (inbouwmodel). Draai hiervoor de schroeven aan beide uiteinden los.
4. Controleer of het type van de nieuwe klepaandrijving overeenkomt met te vervangen aandrijving. Op het typeplaatje op de aandrijving is het type DKR of DKL aangegeven. Montage van de verkeerde uitvoering leidt tot storingen in het gebruik van het toestel.
5. Verwijder de kap die de printplaat afschermt (zie paragraaf 3.4.1).
6. Verwijder de gehele aansluitkast van de zijkant van het toestel door de vier schroeven ❶ los te draaien. Hang de aansluitkast op aan de lippen ❷.
7. Koppel de bedrading los van de printplaat.
8. Draai de klep handmatig in de ventilatiestand en laat hem daarna los. De klep zal nu weer naar de recirculatiestand draaien.
9. Draai de vier schroeven ❸ van het aandrijfgedeelte los.
10. Verwijder het aandrijfgedeelte door dit in de richting van de pijl ❹ weg te trekken.



Waarschuwing:

Bij het verwijderen van het aandrijfgedeelte schiet een poot van een torsieveer los.

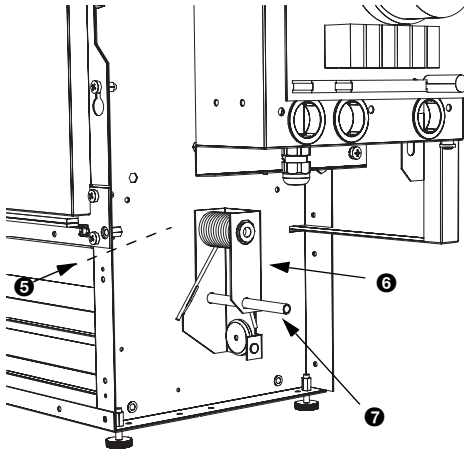

11. Op het deel van de as dat in het toestel steekt is een moer (M6) **5** (niet zichtbaar in de figuur) gemonteerd. Draai deze los.
12. Verwijder de arm **6** van de klep.
13. Houdt klep in de middenstand en plaats de nieuwe arm in de getekende positie. Door de moer op de as te draaien wordt de as in het zeskantgat getrokken (knelpassing). *Door modelwijzigingen kan de nieuwe arm afwijken van de oude. Monteer daarom altijd de nieuwe arm.*
14. Span de torsieveer met de hand en plaats buisje **7** om de veer op spanning te houden.



Waarschuwing:
Let er hierbij op dat uw vingers niet bekneld raken!

15. Plaats het nieuwe aandrijfgedeelte. Let er hierbij op dat de arm in het aandrijfgedeelte aan de voorkant van het toestel staat. Draai de schroeven **9** vast.
16. Verwijder het aluminium buisje **7**. De veer schiet hierdoor op zijn plaats en de klep zal naar de recirculatiestand draaien.
17. Sluit de bedrading aan.
18. Monteer de rest van het toestel in omgekeerde volgorde van demontage.